

LETTERA DI OPERAZIONI

ENAV S.p.A.
ACC Milano

tra
e

Aviosuperficie
Le Panizze

Entrata in vigore: 19.05.2022

1 Generalità

La presente Lettera di Operazioni (LO) redatta, per le parti applicabili, in accordo a quanto previsto in AIP Italia, stabilisce le procedure di coordinamento e di utilizzo dello spazio aereo di competenza di Milano ACC da parte di VDS operanti sull'Aviosuperficie "Le Panizze" nel rispetto degli adempimenti contenuti nella documentazione a riferimento.

2 Area di Responsabilità per la fornitura dei Servizi ATS

I limiti laterali e verticali dell'Area di Responsabilità di ACC Milano sono indicati in AIP Italia – ENR 2.1.1-1

La classificazione ICAO degli spazi aerei per l'Area di Responsabilità di Milano ACC è descritta nell'Annesso B della presente Lettera di Accordo.

3 Procedure

Le procedure da applicarsi sono riportate negli Annessi alla presente Lettera di Operazioni:

- Annesso A:** Definizioni e Abbreviazioni
- Annesso B:** Spazio aereo
- Annesso C:** Mezzi di comunicazione
- Annesso D:** Procedure
- Annesso E:** Contingency
- Annesso F:** Checklist delle pagine in vigore

4 Revisioni e deroghe

Le revisioni agli Annessi della presente Lettera di Operazioni devono essere concordate fra le parti.

Imprevedibili situazioni contingenti potrebbero determinare la necessità di derogare temporaneamente dalle procedure specificate nella presente Lettera di Operazioni.

In tali circostanze si farà ricorso al *"best judgement"* per assicurare lo svolgimento sicuro ed efficiente del traffico aereo.

Al fine di non penalizzare le operazioni di volo del TFC GAT e OAT degli aeroporti di Ghedi e Brescia Montichiari, Milano ACC si riserva di limitare temporaneamente l'attività di volo da e per l'aviosuperficie Le Panizze in accordo a quanto previsto nella presente Lettera di Operazioni.

5 Cancellazione

La cancellazione della presente LO, di comune accordo tra le rispettive Autorità firmatarie, potrà avvenire in qualsiasi momento. Eventuali mutamenti dell'attuale scenario operativo possono indurre ENAV S.p.A. a richiedere la sospensione dell'attività di volo sull'Aviosuperficie, fino alla positiva revisione delle procedure.

La cancellazione della presente LO da parte di una sola delle parti è possibile solo con una richiesta scritta e un preavviso minimo di 30 giorni.

6 Interpretazione e risoluzione delle dispute

Qualora sorgano dubbi o divergenze riguardanti l'interpretazione delle disposizioni della presente LO, o in caso di dispute riguardanti la loro applicazione, le parti si impegnano a raggiungere una soluzione accettabile per entrambe.

7 Validità.

La presente Lettera di Operazioni è in vigore dal 19.05.2022 e sostituisce la precedente datata 15.11.2021.

Milano, 19.05.2022

Responsabile ACC Milano
Francesco Minniti

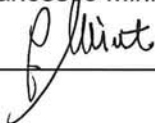

Milano, 19.05.2022

Gestore Le Panizze
Claudio Coltri

Annesso A.

Definizioni e Abbreviazioni

Entrata in vigore: 19.05.2022

A.1 Definizioni.

A.1.1 AREA DI RESPONSABILITÀ

Spazio aereo di definite dimensioni all'interno del quale un unico Ente ATS, o un'unica posizione, o un unico settore, hanno la responsabilità della fornitura dei servizi del traffico aereo.

A.1.2 AREA DI CONTROLLO (CONTROL AREA - CTA)

Spazio aereo controllato che si estende verso l'alto da un limite specificato al disopra della superficie terrestre.

A.1.3 AREA TERMINALE DI CONTROLLO (TERMINAL CONTROL AREA)

Area di controllo normalmente istituita alla confluenza di rotte ATS, in prossimità di uno o più aeroporti importanti.

A.1.4 AUTORIZZAZIONE DEL CONTROLLO DEL TRAFFICO AEREO (AIR TRAFFIC CONTROL CLEARANCE)

Autorizzazione rilasciata ad un aeromobile a procedere in conformità alle condizioni specificate da un ente di controllo del traffico aereo.

A.1.5 CENTRO DI CONTROLLO DI AREA (AREA CONTROL CENTRE)

Ente istituito per fornire il servizio di controllo del traffico aereo ai voli controllati nelle aree di controllo sotto la propria giurisdizione.

A.1.6 CENTRO INFORMAZIONI VOLO (FLIGHT INFORMATION CENTRE)

Ente istituito per fornire il servizio informazioni volo ed il servizio di allarme.

A.1.7 **CODICE (SSR) (CODE (SSR))**

Codice assegnato ad un segnale di risposta a impulsi multipli particolare, trasmesso da un transponder in Modo A o in Modo C.

A.1.8 **LIVELLO (LEVEL)**

Termine generico relativo alla posizione verticale di un aeromobile in volo e che significa indifferentemente altezza, altitudine o livello di volo.

A.1.9 **NOTAM (NOTICE TO AIRMEN)**

Avviso distribuito mediante sistemi di telecomunicazione, contenente informazioni relative alla istituzione, allo stato o alle modifiche di un qualsiasi impianto aeronautico, servizio, procedura o relative a condizioni di pericolo per la navigazione aerea, la cui tempestiva conoscenza è essenziale per il personale coinvolto nelle operazioni di volo.

A.1.10 **SPAZIO AEREO CONTROLLATO (CONTROLLED AIRSPACE)**

Spazio aereo di dimensioni definite all'interno del quale è fornito il servizio di controllo del traffico aereo in accordo alla classificazione dello spazio aereo.

Nota. "Spazio aereo controllato" è un'espressione generica che designa gli spazi aerei ATS di Classe A, B, C, D ed E.

A. 1.11 **VOLO DA DIPORTO O SPORTIVO (VDS)**

Per volo da diporto o sportivo si intende l'attività di volo effettuata con apparecchi VDS per scopi ricreativi, diportistici o sportivi, senza fini di lucro.

Per la legge italiana gli "apparecchi VDS" sono mezzi con motore impiegati per il volo da diporto o sportivo aventi determinate caratteristiche tecniche.

Il possesso di specifici requisiti tecnici qualifica un apparecchio VDS come "avanzato"; ugualmente, è prevista l'attestazione della qualifica di pilota VDS avanzato.

A 1.12 **ZONA DI CONTROLLO (CONTROL ZONE-CTR)**

Spazio aereo controllato che si estende verso l'alto dalla superficie terrestre ad un limite superiore specificato.

A 1.13 **ZONA DI TRAFFICO DI AEROPORTO (AERODROME TRAFFIC ZONE-ATZ)**

Spazio aereo di dimensioni definite istituito intorno ad un aeroporto per la protezione del traffico aereo di aeroporto.

A.2 Abbreviazioni.

ACC	Centro di controllo di Area	FIR	Flight Information Region
ATZ	Zona di Traffico di Aeroporto	ICAO	International Civil Aviation Organization
AIP	Pubblicazione informazioni aeronautiche	IFR	Instrument Flight Rules
AoR	Area di Responsabilità	LIM	Limite inferiore degli spazi aerei controllati
ATC	Servizio di controllo del traffico aereo	NM	Nautical Mile
ATS	Servizi del traffico aereo	SPV	Supervisore Operativo
CSO	Capo Sala Operativa		
CTR	Zona di Controllo	VDS	Volo da Diporto Sportivo
DCP	Direttore Centrale Partenze	VFR	Visual Flight Rules
FIC	Flight Information Center		

Intenzionalmente bianca

Annesso B.
Spazio Aereo

Entrata in vigore: 19.05.2022

B.1 Struttura e classificazione degli Spazi Aerei all'interno dell'Area di Interesse Comune

Vedi Appendice 1

B.1.1 Milano FIR/UIR

Area	Limiti verticali	Classificazione degli Spazi Aerei
Milano FIR	GND / FL 195	"G"
Milano UIR	FL 195 / UNL	FL 195 / FL 660: "C" FL 660/ UNL: "G"
CTR Verona		
CTR Verona	GND/5500ft AMSL	"D"
Milano CTA		
Zona 20 Sirmione	2500ftAMSL/5500ftAMSL	"D"
Zona 21 Verona	5500ft AMSL / FL195	"D"

Milano ACC è l'Ente responsabile della fornitura degli ATS all'interno dello spazio aereo del CTR di Verona: nello specifico il settore ES0.

Milano FIC è l'Ente responsabile del Servizio Informazioni Volo e Servizio di Allarme all'interno della FIR di Milano.

B.1.2 ATZ Brescia Montichiari

Area	Limiti verticali	Classificazione degli Spazi Aerei
Vedi AIP IT AD 2 LIPO	SFC/1500FT AMSL	"D"

Monti TWR è l'Ente responsabile della fornitura degli ATS all'interno dello spazio aereo dell'ATZ di Brescia Montichiari.

B. 1.3 ATZ Ghedi

Area	Limiti verticali	Classificazione degli Spazi Aerei
Vedi MIL AIP AD 2-9	SFC/3000FT AMSL	"D"
	Limiti verticali	
	Linea congiungente i punti: 45°22'18"N 010°22'46"E 45°16'04"N 010°28'09"E 45°12'29"N 010°22'12"E 45°26'15"N 010°05'28"E 45°30'22"N 010°11'06"E 45°22'18"N 010°22'46"E	

Ghedi TWR/GCA è l'Ente responsabile della fornitura degli ATS all'interno dello spazio aereo dell'ATZ di Ghedi.

B.2 Settorizzazione Milano ACC

B.2.1 La settorizzazione di Milano ACC all'interno della ACI è riportata nell'App 1 dell'Annesso B.

B.3 Area di Interesse Comune

B.3.1 Aviosuperficie "Le Panizze"

Gestore e traffico consentito	Caratteristiche ed Ubicazione	Periodo attività
Gestore: Coltri Claudio - Traffico consentito: <ul style="list-style-type: none"> Privato, Turismo 	Denominazione: Aviosuperficie Le Panizze - Coordinate geografiche: 45°25'06"N – 10°33'33"E Orientamento piste: 13/31 - Elevazione: 101 mt - dimensioni pista: 512x20 mt (erbosa)	PPR/Diurna

APPENDICE 1

SETTORIZZAZIONE ACC MILANO

SETTORE ES0

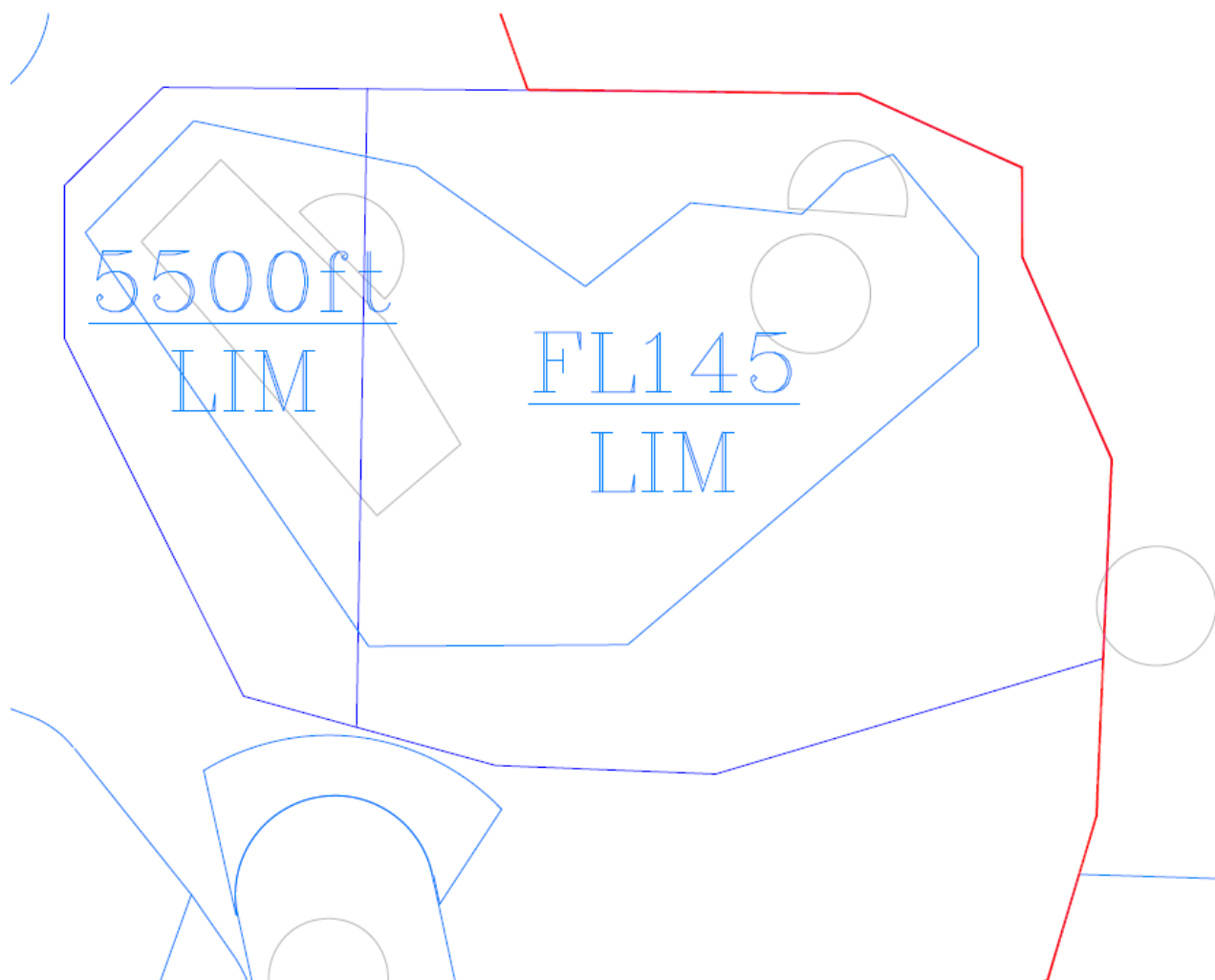

APPENDICE 2

SETTORIZZAZIONE ACC MILANO

CTR e VRP

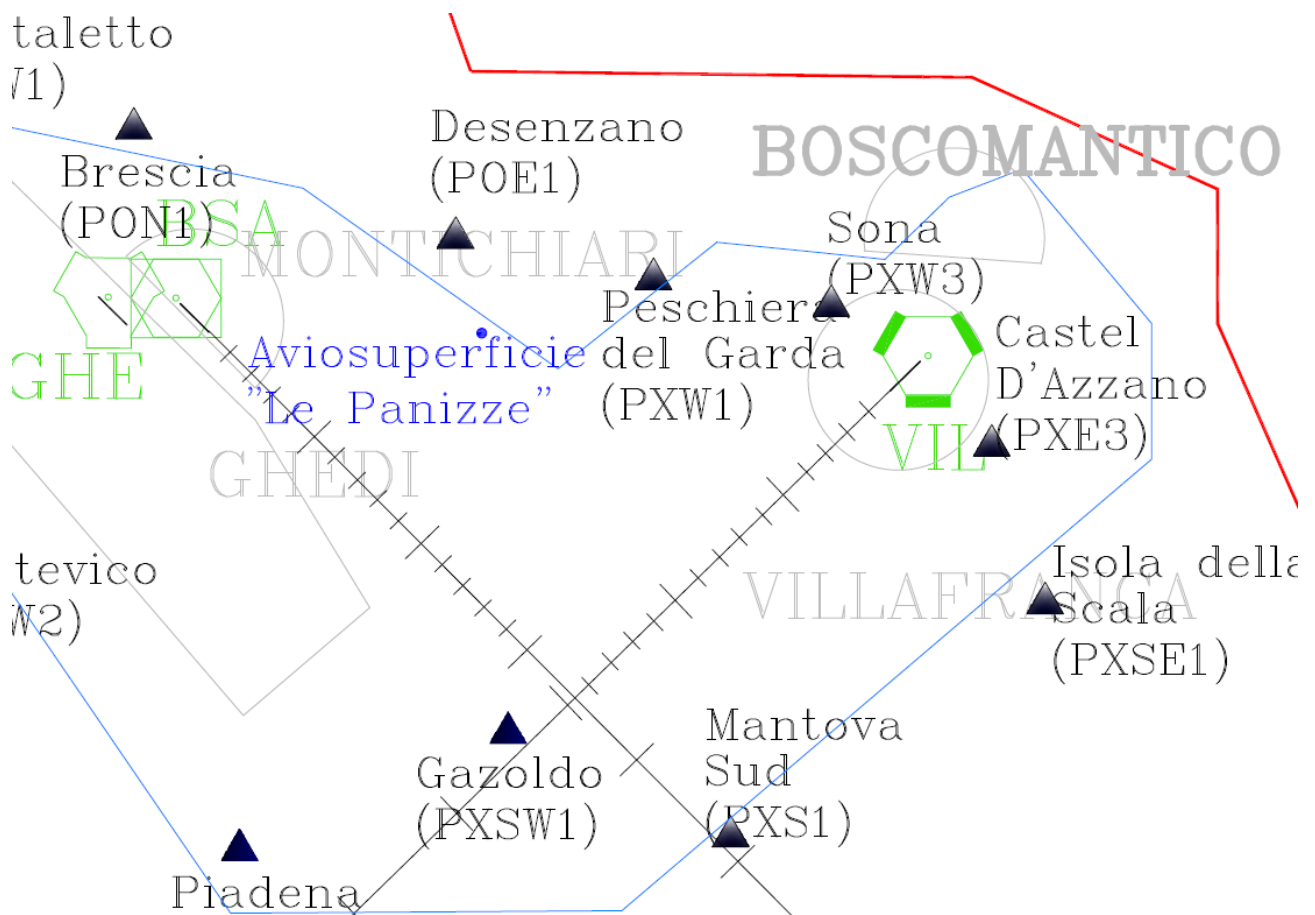

Annesso C
Mezzi di comunicazione

Entrata in vigore: 19.05.2022

C.1 Frequenze

Milano ACC ES0	135.900 MHZ
Milano FIC	128.925 MHZ

C.2 Telefonici

Milano ACC	Numero di telefono	Note
CSO Milano ACC	02 7014 3312	Linea registrata
	320 5695053	Linea non registrata
SPV Milano ACC	02 7014 3311/92	Linee registrate
ES0	02 70143444	
ES1	02 70143593	
FIC	02 70143310	
Claudio Coltri	3355378373	Gestore aviosuperficie

C.3 Mail

Head of Operations ACC Milano	gionata.silva@enav.it
ACC Milano - Operations	Ufficio-Operazioni-ACC-Milano@enav.it
Gestore aviosuperficie	claudio@coltri.com

Intenzionalmente bianca

Annesso D. Procedure

Entrata in vigore: 19.05.2022

D.1 Generalità

L'aviosuperficie è ubicata in prossimità della località di Lonato (BS).

Presso l'Aviosuperficie si svolge attività di volo in orario diurno, di aviazione generale e apparecchi VDS per attività privata e turistica.

Ai fini della presente Lettera di Operazioni il QNH di riferimento è quello dell'Aeroporto di Verona Villafranca.

D.2 Traffico in partenza/arrivo

In accordo alla normativa in vigore (AIP-Italia ENR 1.10-13 § 1.5) essendo l'aviosuperficie ubicata nel CTR di Verona, e quindi in uno spazio aereo controllato, è necessario per il traffico in partenza/arrivo aver presentato un piano di volo, o piano di volo abbreviato, prima di interessare il CTR.

Nel caso in cui il pilota opti per la presentazione del FPL Abbreviato prima della partenza, il pilota contatterà telefonicamente il FIC di Milano ACC per l'apertura del FPL Abbreviato e per ricevere le eventuali autorizzazioni/istruzioni prima di interessare il CTR di Verona.

Intenzionalmente bianca

Annesso E. Contingency

Entrata in vigore: 19.05.2022

E.1 Interruzione delle Operazioni

Nel caso in cui sia necessario, per un aeromobile sotto controllo di ACC Milano, interessare l'area di attività durante l'occupazione della stessa, per esempio a causa di contingency o motivi operativi (HEMS), ACC Milano chiederà telefonicamente, ai numeri indicati al § C.2 della presente LO la sospensione dell'attività di volo da diporto sportivo.

Intenzionalmente bianca

Annesso F Checklist delle pagine in vigore

Entrata in vigore: 19.05.2022

Sezione	Numero pagine	Data
Main document	2	19.05.2022
Annesso A	4	19.05.2022
Annesso B	4	19.05.2022
Annesso C	2	19.05.2022
Annesso D	2	19.05.2022
Annesso E	2	19.05.2022
Annesso F	2	19.05.2022

Intenzionalmente bianca